

GET STARTED

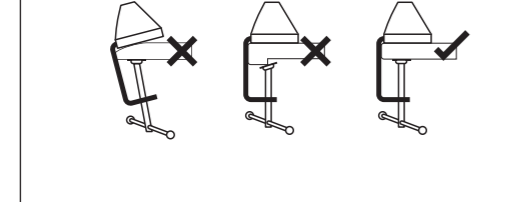
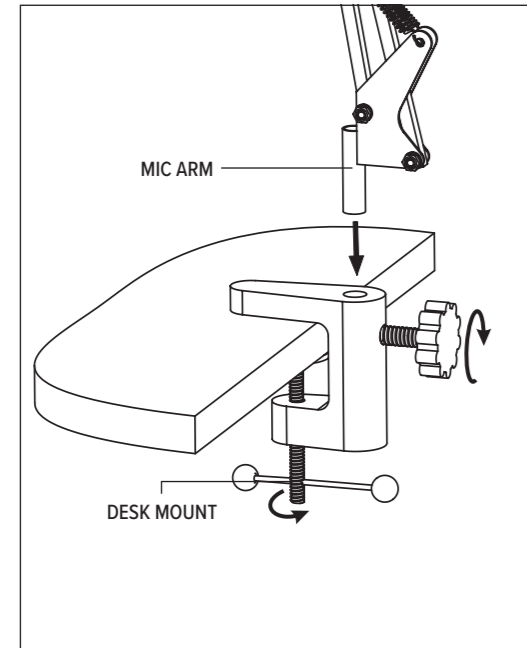
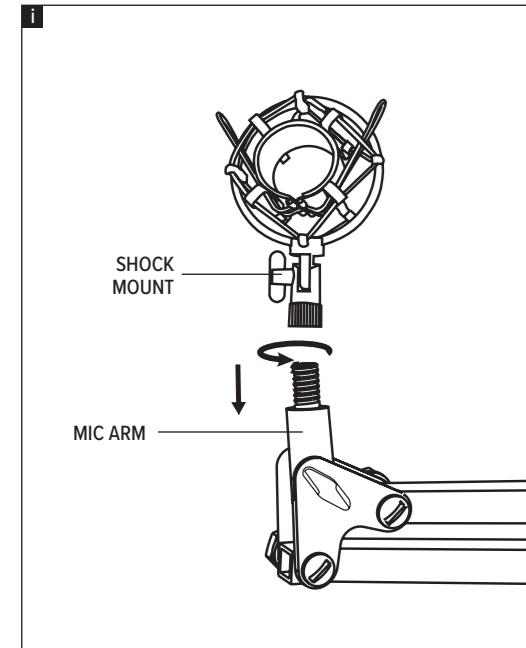

EN

Technical support: www.speedlink.com
Safety instructions: www.speedlink.com

INTENDED USE

This product is intended to be used as a microphone arm with shock mount & pop filter and is for indoor home/office use only. It contains no user-serviceable parts. Do not disassemble it and stop using it immediately if damaged. Zeitfracht Medien GmbH accepts no liability whatsoever for any damage to this product or injuries caused due to careless or improper use or for purposes for which it is not intended.

Please keep this information for later reference.

DE

Technischer Support: www.speedlink.com
Sicherheitshinweise: www.speedlink.com

BESTIMMUNGSGEMÄSSER GEBRAUCH

Dieses Produkt dient als Mikrofon-Arm mit Shock-Mount und Pop-Filter für den Heim- oder Bürogebrauch in trockenen, geschlossenen Räumen. Es ist wartungsfrei. Nicht öffnen oder bei Beschädigung nutzen. Die Zeitfracht Medien GmbH übernimmt keine Haftung für Produktschäden oder Verletzungen von Personen durch unachtsame, unsachgemäße oder nicht dem angegebenen Zweck entsprechende Verwendung.

Bitte bewahren Sie diese Informationen zur künftigen Verwendung auf.

FR

Assistance technique: www.speedlink.com
Consignes de sécurité: www.speedlink.com

CADRE D'UTILISATION

Ce produit est destiné à être utilisé comme bras de microphone avec suspension contre les chocs et filtre anti-pop à l'intérieur de locaux secs et fermés dans un cadre domestique ou de travail de bureau. Il ne demande pas d'entretien. Ne pas l'ouvrir et ne

pas l'utiliser s'il est abîmé. La société Zeitfracht Medien GmbH décline toute responsabilité en cas de dégradations du produit ou de blessures dues à une utilisation inconsidérée, incorrecte ou contraire à la destination indiquée.

Veillez conserver ces informations afin de pouvoir vous y référer ultérieurement.

IT

Supporto tecnico: www.speedlink.com
Istruzioni di sicurezza: www.speedlink.com

USO CONFORME ALLA DESTINAZIONE

Questo prodotto serve come asta per microfono con shock mount e filtro antipop per uso domestico o in ufficio, in ambienti asciutti e chiusi. Il prodotto non richiede manutenzione. Non aprire o usare in caso di danneggiamenti. La Zeitfracht Medien GmbH non risponde di danni al prodotto o lesioni personali a seguito di un uso negligente, improprio o non conforme all'uso indicato.

Si prega di conservare queste informazioni per poterle utilizzare come riferimento in futuro.

ES

Soporte técnico: www.speedlink.com
Instrucciones de seguridad: www.speedlink.com

USO SEGÚN INSTRUCCIONES

Este producto sirve como brazo del micrófono con shock mount y filtro pop para ser utilizado en hogares u oficinas y en espacios secos y cerrados. No necesita mantenimiento. No abrir ni utilizar si presenta daños o defectos. Zeitfracht Medien GmbH no asume la responsabilidad por daños en el producto o lesiones corporales ocasionadas por una utilización inadecuada o impropia, diferente de la recomendada.

Conserve esta información para consultarla en el futuro.

TR

Teknik Destek: www.speedlink.com

Güvenlik Bilgileri: www.speedlink.com

KULLANIM AMACI

Bu ürün, kuru, kapalı alanlarda ev veya ofis kullanımı için çok montajlı ve pop filtrelili bir mikrofon kolu olarak hizmet vermektedir. Bakım gerektirmez. Hasarlıya açmayın veya kullanmayın. Zeitfracht Medien GmbH, dikkatsiz, yanlış kullanım veya belirtilen amaca uygun olmayan kullanımdan kaynaklanan ürün hasarı veya kişisel yaralanmalar için sorumluluk kabul etmez.

Lütfen bu bilgileri ileride başvurmak üzere saklayın.

RU

Техническая поддержка: www.speedlink.com
Указания по безопасности: www.speedlink.com

ИСПОЛЬЗОВАНИЕ ПО НАЗНАЧЕНИЮ

Это изделие предназначено для использования в качестве кронштейна для микрофона с амортизатором и поп-фильтром дома и в офисе в сухих, закрытых помещениях. Оно не нуждается в техническом обслуживании. Не открывать и не использовать, если оно повреждено. Zeitfracht Medien GmbH не несет ответственности за ущерб изделию или травмы лиц вследствие неосторожного, ненадлежащего, или не соответствующего указанной цели использования.

Сохраните эту информацию для использования в будущем.

NL

Technische ondersteuning: www.speedlink.com
Waarschuwingen: www.speedlink.com

BEDOELD GEBRUIK

Dit product is bedoeld als microfoon-arm met schokdemper en pop-filter voor gebruik thuis of op kantoor in een droge binnenruimte. Het is onderhoudsvrij. Maak het niet open en gebruik het niet als het beschadigd is. Zeitfracht Medien GmbH is niet aansprakelijk voor schade aan het product of persoonlijk letsel als gevolg van ondoordacht of ondeskundig gebruik, of gebruik dat niet in overeenstemming is met het aangegeven doel.

Bewaar deze informatie voor toekomstige naslag.

PL

Pomoc techniczna: www.speedlink.com
Wskaźniki bezpieczeństwa: www.speedlink.com

UŻYTKOWANIE ZGODNE Z PRZEZNACZENIEM

Ten produkt służy jako ramię mikrofonu z mocowaniem amortyzującym i Pop filtr do użytku w suchych, zamkniętych pomieszczeniach w domu lub w biurze. Nie wymaga on konserwacji. Nie otwierać ani nie korzystać z niego w razie uszkodzenia. Zeitfracht Medien GmbH nie ponosi żadnej odpowiedzialności za uszkodzenia produktu lub obrażenia u ludzi spowodowane nieuważnym, nieodpowiednim lub niezgodnym z przeznaczeniem użytkowaniem produktu.

Prosimy zachować tę informację do późniejszego wykorzystania.

HU

Műszaki támogatás: www.speedlink.com
Tudnivalók: www.speedlink.com

RENDELTESSZERŰ HASZNÁLAT

Ez a termék otthoni vagy irodai környezetben, száraz, zárt térben mikrofon állványként és rezgécscillapítóval, pop-szűrővel használható. Nem igényel karbantartást. Ne nyissa fel és károsodás esetén ne használja. A Zeitfracht Medien GmbH nem vállal felelősséget a termék károsodásaiért és személyi sérülésekért, ha gondatlan, szakszerűtlen vagy nem a célnak megfelelő használatból ered.

Kérem, ezt az információt tartsa meg referenciaként.

GR

Τεχνική υποστήριξη: www.speedlink.com
Υποδείξεις ασφαλείας: www.speedlink.com

ΧΡΗΣΗ ΣΥΜΦΩΝΗ ΜΕ ΤΟΥΣ ΚΑΝΟΝΙΣΜΟΥΣ

Αυτό το προϊόν λειτουργεί ως βραχιόνας μικροφώνου με αντικραδασμική βάση και Pop Filter για οικιακή χρήση ή χρήση

σε γραφείο σε κλειστούς χώρους χωρίς υγρασία. Δεν απαιτεί συντήρηση. Μην ανοίγετε ή μη χρησιμοποιείτε σε περίπτωση ζημιάς. Η Zeitfracht Medien GmbH δεν αναλαμβάνει καμία ευθύνη για ζημιές στο προϊόν ή για τραυματισμούς ατόμων λόγω απρόσεκτης, ακατάλληλης χρήσης ή χρήσης του προϊόντος για διαφορετικό σκοπό από τον αναφερόμενο.

Παρακαλούμε φυλάξτε αυτές τις πληροφορίες για μελλοντική αναφορά.

CZ

Technický suport: www.speedlink.com
Bezpečnostní upozornění: www.speedlink.com

POUŽITÍ DLE PŘEDPISŮ

Tento výrobek slouží jako rameno mikrofonu s Shock-Mount a Pop filtrem pro domácí či kancelářské použití v suchých, uzavřených prostorách. Je bezúdržbový. Neotevírat ani nepoužívat v případě poškození. Firma Zeitfracht Medien GmbH nepřebírá ručení za poškození výrobku nebo zranění osob z důvodu neopatrného, neodborného použití, nebo z důvodu použití výrobku za jiným účelem, než který byl uveden.

Tyto informace uchovejte pro budoucí potřebu.

PT

Suporte técnico: www.speedlink.com
Avisos de segurança: www.speedlink.com

UTILIZAÇÃO SEGUNDO AS NORMAS

Este produto serve como um braço de microfone com Shock-Mount (amortecedor de vibrações) e filtro Pop para uso doméstico ou de escritório em espaços secos e fechados. Não necessita manutenção. Não abrir ou utilizar em caso de danos e defeitos. A Zeitfracht Medien GmbH não é responsável por danos no produto ou ferimentos pessoais devido ao uso descuidado, impróprio ou não de acordo com o propósito declarado.

Por favor, guarde esta informação para uma futura referência.

DK

Teknisk support: www.speedlink.com
Sikkerhedsanvisninger: www.speedlink.com

KORREKT ANVENDELSE

Dette produkt er beregnet til anvendelse som mikrofon-arm med shock-mount og pop-filter i private hjem eller på kontorer i tørre, lukkede rum. Det er vedligeholdelsesfrit. Må ikke åbnes eller bruges, hvis det er beskadiget. Zeitfracht Medien GmbH giver ikke garanti for skader på produktet eller personskader, som er forårsaget af uagtsom, uhensigtsmæssig eller forkert anvendelse eller anvendelse, som ikke er i overensstemmelse med det angivne formål.

Du bedes opbevare disse informationer til senere brug.

SE

Teknisk support: www.speedlink.com
Säkerhetsanvisningar: www.speedlink.com

FÖRESKRIVEN ANVÄNDNING

Den här produkten ska användas som mikrofonarm med stötabsoberande upphängning i torra utrymmen i hemmet eller på kontoret. Produkten är underhållsfri. Försök inte öppna produkten och använd den inte om den är skadad. Zeitfracht Medien GmbH ansvarar inte för några skador på produkten eller personskador som är ett resultat av oaksamhet, felaktig behandling eller för att produkten använts i andra syften än de som specificeras av tillverkaren.

Spara den här informationen för senare bruk.

NO

Teknisk support: www.speedlink.com
Sikkerhetsinformasjon: www.speedlink.com

FORSKRIFTMESSIG BRUK

Dette produktet tjener som mikrofonarm med shock-mount og pop-filter til bruk hjemme eller på kontoret i tørre, lukkede rom. Produktet er vedlikeholdsfritt. Ikke forsøk å åpne produktet, og



www.speedlink.com   



